

# NOUVELLE **SERIE 5**

Motopompes **DAVEY** DOUBLE TURBINE

DEPEND ON  
**DAVEY**

WATER PRODUCTS

## HAUTE PRESSION - **FIRE FIGHTER**

TRAVAUX SOUS-MARINS, NETTOYAGES SOUS HAUTE PRESSION & GRANDS DEBITS  
EN EAU DOUCE OU EN EAU DE MER, DECROTTAGES, DECAPAGES.



La **NOUVELLE**  
série 5 de **DAVEY**

Distribuée en France par **CE2A SA**

## Facilité d'utilisation

### **NEW** Tubulure Aspiration

Celle-ci est maintenant mieux intégrée au corps de pompe et ne nécessite plus de vis pour la fixer, permettant un accès plus simple et rapide au clapet pendulaire d'aspiration.

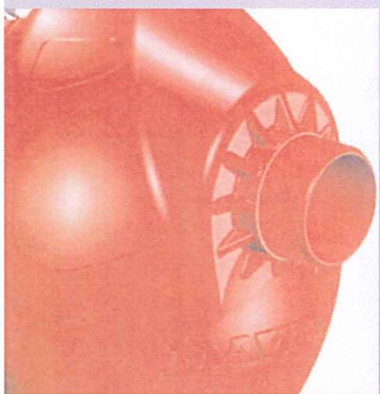

### **NEW** Choix de diamètres à l'aspiration

Le nouveau standard à l'aspiration est de 1"1/2 (DN40) mais pour les modèles plus puissants ce diamètre est désormais en 2" (DN50) = meilleur amorçage, plus de débit.

### **NEW** Corps de pompe plus volumineux

Afin d'améliorer le temps d'amorçage, le corps de pompe est plus profond et plus volumineux.

## Meilleure capacité d'amorçage

### **NEW** Ouvertures plus grandes du corps de pompe

Les orifices de remplissage et de vidange du corps de pompe sont beaucoup plus grands qu'avant. Cela permet, non seulement de remplir plus vite le corps de pompe (mise en oeuvre et amorçage plus rapide), mais aussi une vidange de la pompe extrêmement rapide.

### **NEW** Bouchons de remplissage et de vidange à baïonnettes

Ces nouveaux bouchons comprennent une fonction de décompression et un système sécuritaire d'étanchéité qui les rendent nettement plus efficaces.

Ils se démontent sans aucun outil et par un simple quart de tour sur leur poignée avec une légère pression.

Il est possible de disposer d'une version spéciale de ce nouveau bouchon à baïonnettes permettant de monter un manomètre.

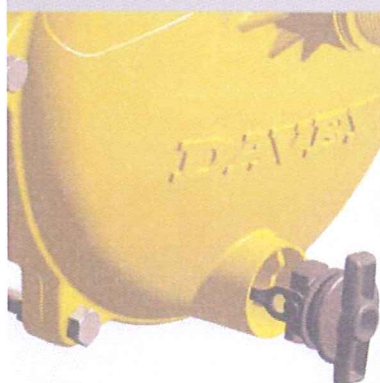
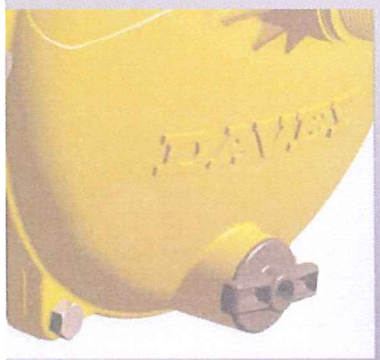

## + de sorties au refoulement

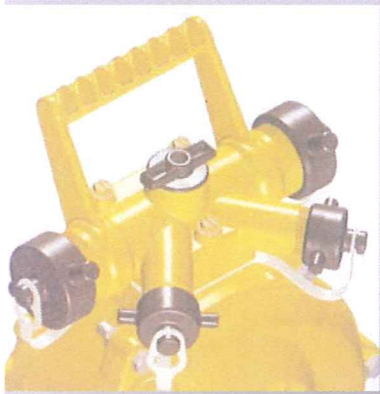

### **NEW** 4 sorties au refoulement

Autorise une installation plus aisée et plus de connections avec 2 sorties en 1"1/2 (DN40) et 2 autres en 1" (DN25). En standard sur tous les modèles simple ou double turbines jusqu'à 7 CV.

### **NEW** 3 (+1) sorties au refoulement

Autorise une installation plus aisée et plus de connections avec 1 sortie en 2" (DN50) plus grande, 2 sorties en 1" (DN25) + un orifice vertical très grand de 1"1/2 (DN40)

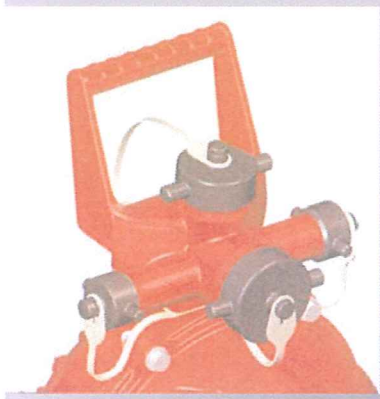

### **NEW** Poignée intégrée

La poignée est bien positionnée et le design a été étudié pour avoir une bonne prise en main. De par sa conception, elle a contribué à alléger son poids sans pour autant compromettre la solidité.

## Meilleure longévité

### **NEW** Double bague de nez flottante

Ces deux bagues de nez entre les turbines sont devenues flottantes et ont fait l'objet d'un nouveau brevet.

### **NEW** Poussée équilibrée

Toute pompe centrifuge crée une poussée axiale sur l'arbre moteur. Plus la pression créée au refoulement pompe est forte, plus on réduit la durée de vie du moteur. La nouvelle Série 5 est équipée d'un compensateur de poussée axiale et de trous dans les roues permettant un équilibre des pressions. La réduction de la poussée obtenue est de 66 %.

### **NEW** Turbine clavetée, nouveau brevet.

Les turbines uniques de DAVEY avec nouveau clavetage permettent d'obtenir un design encore plus performant et une finition de surface meilleure. De plus, le démontage des turbines est bien plus simple et plus rapide en cas de bouchage.

### **NEW** Revêtement Epoxy de très haute qualité.

Ce nouveau revêtement de bien meilleure qualité est appliqué non seulement à l'extérieur de la pompe mais aussi à l'intérieur. La durée de vie de ce revêtement est également allongée.

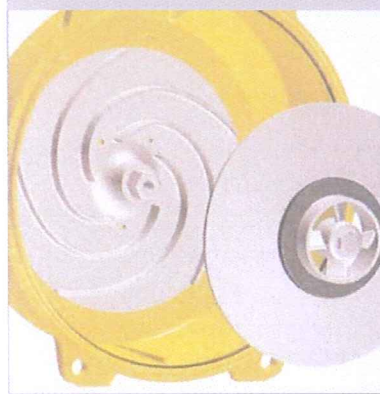

**“FIREFIGHTER PLUS” à double turbine**  
 (Moteurs 9 ch & 13 ch ESSENCE avec démarreur électrique)  
 Modèles : DEF5290BECE & DEF5213BECE

**MOTOPOMPES**  
**DAVEY**  
 WATER PRODUCTS



**MOTOPOMPES AUTOAMORCANTES**

**DESCRIPTION DU PRODUIT**

Motopompes autoamorçantes robustes et économiques. La pompe est entraînée par un moteur essence Briggs & Stratton “VANGUARD” de 9 ou 13 ch avec démarrage électrique 12 V (batterie non fournie).

(Raccords 1/2 symétriques pompiers en Option)

**APPLICATIONS**

- Motopompe Incendie Haute Pression
- Transfert de cuve à cuve
- Transfert d'eau de grand dénivelé
- Lavage sous pression
- Irrigation

**CARACTERISTIQUES**

**POMPE**

Nouvelles turbines plus larges donnant un meilleur débit à une pression accrue.  
 Corps de pompe, diffuseur et turbine en aluminium grade marine.  
 Pompe biturbine pour haute pression.  
 3 sorties au refoulement + 1 à la verticale.  
 Ecrous zingués, Joints en Nitrile.  
 Orifice de remplissage du corps de pompe beaucoup plus grand.  
 Revêtement Polyester extérieur et intérieur pour une meilleure protection renforcée.  
 Autoamorçante jusqu'à 4.50 m

**Joint Viton sur demande pour engrais, insecticide.**

**MOTEUR**

**DEF 5290 BECE** - 9 ch Briggs et Stratton OHV “Vanguard”.

**DEF 5213 BECE** - 13 ch Briggs et Stratton OHV “Vanguard”.

Démarrateur électrique 12 V (batterie non fournie). Démarrage manuel par lanceur à corde à retour automatique.

**AVANTAGES**

Fabriquée dans des matériaux de qualité et résistants à la corrosion.  
 Nouveau revêtement plus résistant.  
 Design robuste pour longue durée de vie avec nouveautés techniques.  
 Amorçage amélioré et plus efficace.  
 Haut rendement.  
 Démarrage électrique facile  
 Lanceur manuel en cas de batterie déchargée.  
 Sécurité manque d'huile  
 Moteur chemisé pour une utilisation plus longue.

**CONDITIONS D'UTILISATION**

Débit maxi : 680 l/min  
 Hauteur maximale de refoulement : 120 m  
 Hauteur maximale d'aspiration : 5 m  
 Température maximale de l'eau : 50°C  
 Température minimale de l'eau : 1°C  
 Tuyau d'aspiration minimum : 2" (DN50)  
 Crépine : non fournie  
 DN Aspiration : 2" Mâle (DN50)  
 DN Refoulement : 1x2" (DN50) / 2x1" M (DN 25)  
 Pression maximum admissible dans le corps de pompe : 16 bars

# SPECIFICATIONS TECHNIQUES

## MATERIAUX DE CONSTRUCTION

### COMPOSANTS

### MATERIAUX

Corps de pompe	Aluminium Grade Marine
Diffuseurs	Aluminium Grade Marine
Turbines	Aluminium Grade Marine
Flasque Arrière	Aluminium Grade Marine
Triple Sorties refoul.	Aluminium Grade Marine
Garniture mécanique	Carbone/Céramique
Ecrous du corps	Acier zingué
Ecrous d'accouplement	Acier Inoxydable
Clapet pendulaire	Corps zinc recouvert caoutchouc Hytrel
Joint de corps	Nitrile
Joint de nez	Nylon chargé de fibre de verre
Joint d'étanchéité	Nitrile
Revêtement	Poudre polyester cuite au four

## PERFORMANCES DEBIT - PRESSION

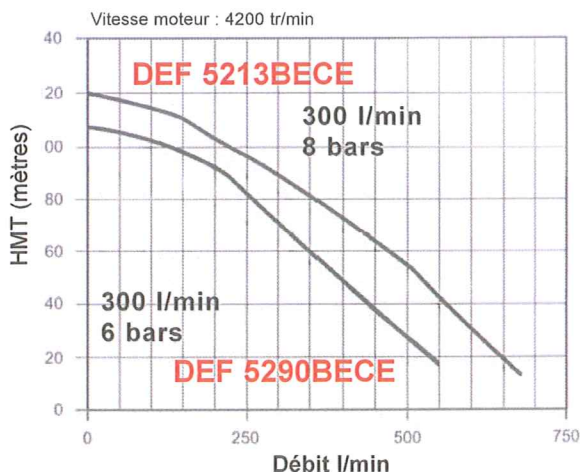

## DIMENSIONS

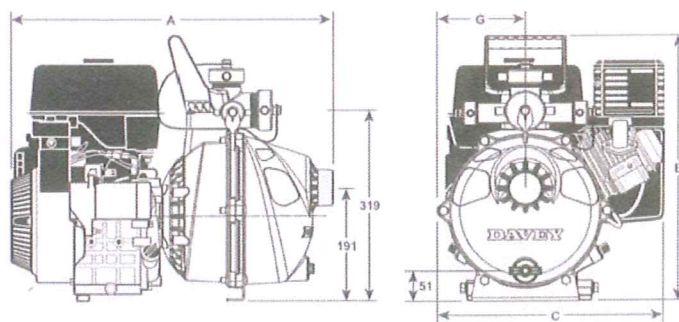

## SPECIFICATIONS MOTEUR

Marque Moteur	Briggs & Stratton	Briggs & Stratton
Modèle Moteur	Vanguard	Vanguard
Modèle Pompe	DEF 5290 BECE	DEF 5213 BECE
Double Turbine		
Puissance en ch à 3600 tr/min	9	13
Cylindrée cm <sup>3</sup>	296	391
Capacité réservoir (litres)	6	7,9
Consommation à pleine charge à 3600 tr/min	3,16 l/hr	4,68 l/hr
Autonomie à pleine charge à 3600 tr/min	1,9 h	1,7 h
Capacité huile (litres)	1,4	1,5
dBA à 3600 tr/min à pleine charge	79 à 4 m	81,5 à 4 m

MODELES	A	B	C	G	Aspiration	Refoulement	Orifice d'amorçage	Poids Net (kg)
DEF5290BECE	560	450	427	156	2"	2 x 1" 1 x 2"	1 1/2"	36.8
DEF5213BECE	584	476	457	171	2"	2 x 1" 1 x 2"	1 1/2"	42.7

Toutes les dimensions sont en mm.

## INSTALLATION et AMORCAGE

Monter la crépine au bout du tuyau d'aspiration.

On obtient de meilleurs résultats avec une crépine à clapet.

Pour amorcer : remplir le corps de pompe d'eau et mettre en marche la pompe pour permettre l'amorçage.

**“FIREFIGHTER PLUS” à double turbine  
MOTOPOMPES DIESEL  
Modèles DEF5270YECE & DEF5210YECE**

**MOTOPOMPES  
DAVEY  
WATER PRODUCTS**



**MOTOPOMPES AUTOAMORCANTES**

**DESCRIPTION DU PRODUIT**

Motopompes autoamorçantes robustes et économiques. Ces modèles sont équipés de moteurs Diesel YANMAR de 7 ch ou 10 ch.

**(Raccords 1/2 symétriques pompiers en Option)**

**APPLICATIONS**

- Lutte contre le feu
- Remplissage de réservoirs
- Irrigation
- Arrosage
- Transferts d'eau
- Lavage sous pression

**CARACTERISTIQUES**

**POMPE**

Nouvelles turbines plus larges donnant un meilleur débit à une pression accrue.

Corps de pompe, diffuseur et turbine en aluminium grade marine.

Pompe biturbine pour haute pression.

4 sorties au refoulement + 1 à la verticale (modèle 7ch).

3 sorties au refoulement + 1 à la verticale (modèle 10 ch).

Ecrous zingués, Joints en Nitrile.

Orifice de remplissage du corps de pompe beaucoup plus grand.

Revêtement Polyester extérieur et intérieur pour une meilleure protection renforcée.

Autoamorçante jusqu'à 5 m

**Joint Viton sur demande pour engrais, insecticide.**

**MOTEUR**

Yanmar diesel L70A/E de 7 ch. Démarrage par lanceur à corde. (Electrique sur demande).

Yanmar diesel L100AE de 10 ch. Version à démarrage électrique et lanceur à corde. Moteur chemisé.

CADRE de TRANSPORT en tubes d'acier peint monté sur pieds de caoutchouc. (Autre cadre sur demande).

**AVANTAGES**

- Grande pression avec un moteur diesel.

- Fabriquée dans des matériaux de qualité et résistant à la corrosion.

- Design robuste pour longue durée de vie.

- Amorçage facile

- Haut rendement

- Facilement adaptable pour pompe de pulvérisation.

**Conseils d'Utilisation**

Ces motopompes diesel sont étudiées pour être portables et intervenir partout. L'utilisation de réservoir à gasoil plus grands n'est pas conseillée.

Attention à ce que tout utilisateur prenne bien connaissance des instructions de mise en route et de maintenance et veiller à faire les opérations d'entretien journalières.

Option Démarrage électrique : batterie 12 V non fournie :

7 ch : 24 - 36 Ah

10 ch : 36 - 45 Ah

**CONDITIONS D'UTILISATION**

Débit maxi : 800 l/min

Hauteur maximale de refoulement : 92 m

Hauteur maximale d'aspiration : 5 m

Température maximale de l'eau : 50°C

Température minimale de l'eau : 1°C

Tuyau d'aspiration minimum :  
7 ch : 1"½ (DN40)  
10 ch : 2" (DN50)

Crépine : non fournie

DN Aspiration 7 ch : 1"½ M (DN 40)  
10 ch : 2" M (DN 50)

DN Refoulement 7 ch : 2x1"½M(DN40)  
2x1" M (DN 25)

10 ch : 1x2" M (DN50)  
2x1" M (DN25)

Bouchon amorçage : 1"½ M (DN 40)

# SPECIFICATIONS TECHNIQUES

## PERFORMANCES D'AUTOAMORCAGE

L'amorçage est meilleur à vitesse de rotation plus élevée.

Les moteurs YANMAR sont réglés d'usine à 3000 tr/min. Ils peuvent être ajustés à 3600 tr/min mais dans ce cas il ne faut aucune surcharge. Dans des conditions normales, lorsque la pompe peut évacuer l'air comme il le faut, les temps d'amorçage dans un tuyau de DN 40 sont les suivants :

Hauteur d'aspiration (m)	Vitesse de rotation (tr/min)	Temps (secondes)
1	3000	30
1	3600	20
2	3000	90
2	3600	50
3	3000	110
3	3600	80

## PERFORMANCES HYDRAULIQUES

Tous les modèles DAVEY sont réglés à 3000 tr/min. A ce régime, la pompe ne sera pas en surcharge selon les conditions suivantes :

- Pompage d'eau douce
- Température ambiante jusqu'à 40°C
- Humidité jusqu'à 50%
- Altitude jusqu'à 200 m

- Pompage d'eau douce
- Température ambiante jusqu'à 30°C
- Humidité jusqu'à 70%
- Altitude jusqu'à 400 m

Les courbes ci-après donnent les performances selon différentes vitesses de rotation. Les courbes en trait plein indiquent les conditions de travail en toute sécurité et les parties en pointillé pour des conditions intermittentes (Incendie).

### DEF 5270 YECE

200 l/min  
5 bars

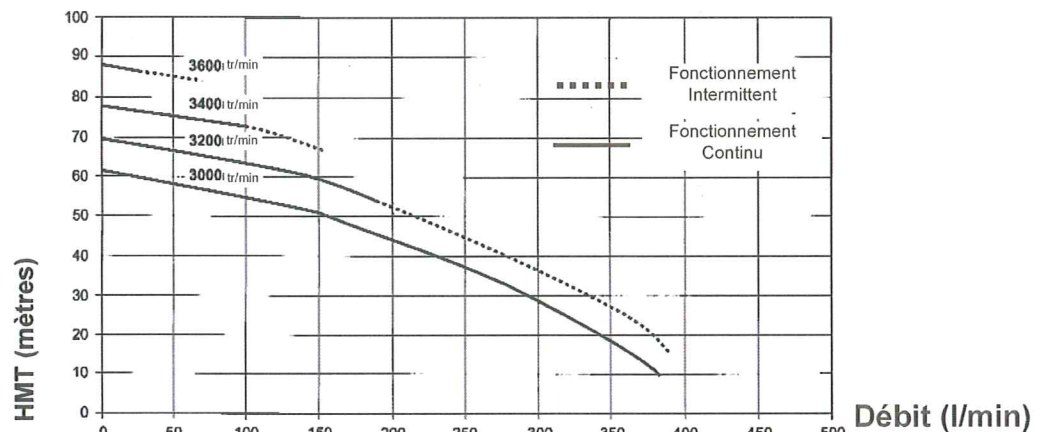

### DEF 5210 YECE

300 l/min  
6 bars

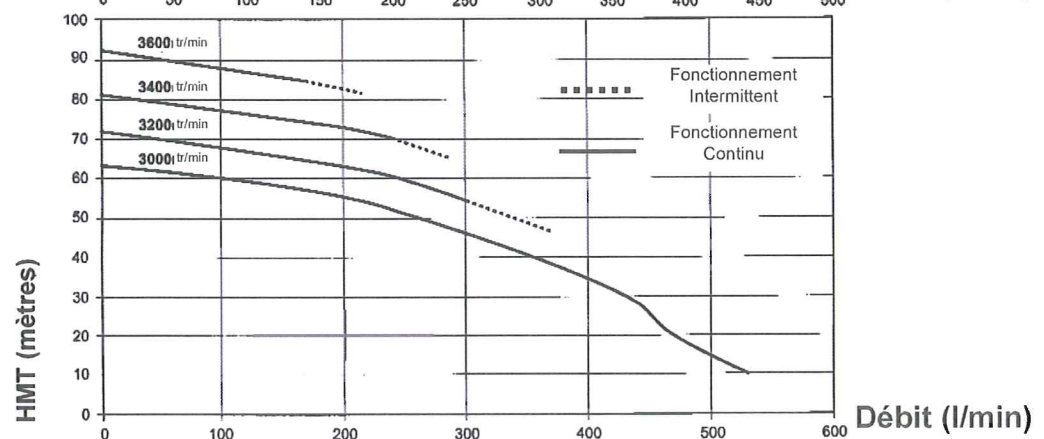

# SPECIFICATIONS TECHNIQUES

## MATERIAUX DE CONSTRUCTION

<u>COMPOSANTS</u>	<u>MATERIAUX</u>
Corps de pompe	Aluminium Grade Marine
Diffuseurs	Aluminium Grade Marine
Turbines	Aluminium Grade Marine
Flasque Arrière	Aluminium Grade Marine
Triple Sorties refoul.	Aluminium Grade Marine
Garniture mécanique	Carbone/Céramique
Ecrous du corps	Acier zingué
Ecrous d'accouplement	Acier Inoxydable
Clapet pendulaire	Corps zinc recouvert caoutchouc Mytrel
Joint de corps	Nitrile
Joint de nez	Nylon chargé de fibre de verre
Joint d'étanchéité	Nitrile
Revêtement	Poudre polyester cuite au four

## SPECIFICATIONS MOTEUR

Marque Moteur	YANMAR	YANMAR
Modèle Moteur	L70AE	L100AE
Type Moteur	Diesel	Diesel
Modèle Pompe	DEF5270YCE ou	DEF5210YECE
Double Turbine	DEF5270YECE	
Puissance en ch à 3600 tr/min	7	10
Cylindrée (cm3)	296	406
Capacité réservoir (litres)	3,5	5,5
Capacité huile (litres)	1,1	1,65
Ratio de Compression	19,5:1	19,3:1
Type de Filtre à air	Élément sec	Élément sec
Consommation à pleine charge à 3600 tr/min	1,6l/h	2,5l/h
dBA à 3600 tr/min à pleine charge	80,5 à 7 m	82 à 7 m

### Modèles à démarrage électrique

- Batterie non fournie
- Batterie 12 V nécessaire

## DIMENSIONS

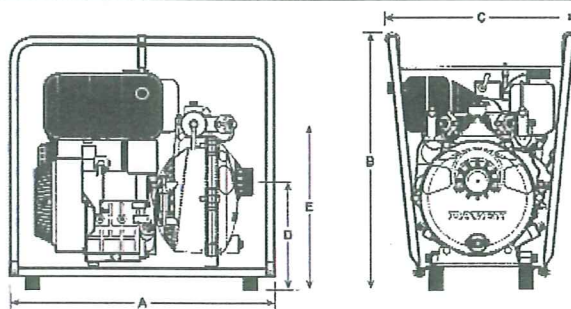

MODELES	A	B	C	D	E	Aspiration	Refoulement	Poids Net (kg)
DEF5270YECE	595	550	435	224	355	1"½ M	2X1" M 2X1"½ M	45
DEF5210YECE	605	600	492	234	365	2" M	2 x 1" 1 x 2"	66

Toutes les dimensions sont en mm.

### VOTRE DISTRIBUTEUR :

**ateliers MATHIEU**  
ELECTRO-MECANIQUE  
63-65, Av. des Broussailles  
06400 CANNES

☎ 04 93 45 15 46 - Fax 04 93 46 19 27  
SIRET 696 420 173 00010 - APE 311 C  
E-mail : ateliers.mathieu@wanadoo.fr  
Site : www.ateliers-mathieu.fr